

Notice TT3-ISO - gamme TESLA

Blocs autonomes de type Ma

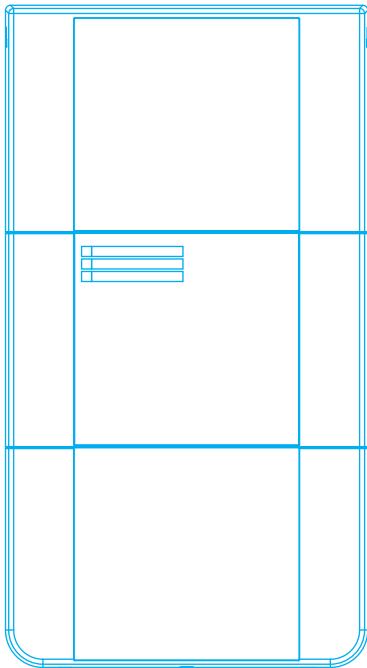

Caractéristiques

Description : BAAS de type Ma - ISOLATEUR
Dimensions (mm) - Matériau : . . . 265 x 150 x 53 - ABS V0 blanc
Indice de protection : IP 40
Résistance aux chocs : IK 07
Poids (avec emballage) : 830 g
Protection chocs électriques : classe II
Alimentation principale : 230 VAC, 50 Hz +/- 10%
Consommation au primaire : <10 mA
Alimentation secourue : Batterie Ni-mh 12 V - 600 mAh
Autonomie : >12H en veille + 5 min en alarme
Longueur de la ligne de BAAS : . . . 1000 m - câble 1 paire 8/10e
 2000 m - câble 1 paire 1,5mm²
Nombre de BAAS/L : . . . <70 en amont ; <70 en aval du produit
Température de stockage : -20°C, +70°C
Température de fonctionnement : -10°C, +55°C
HR fonctionnement : <95 % sans condensation

1. Généralités

Ces équipements sont destinés à être utilisés dans les établissements recevant du public.

2. Contenu de l'emballage

- 1 Bloc autonome de type Ma (Manuel)
- 1 notice
- 1 batterie
- 1 clé de déverrouillage (au dos de l'appareil)

3. Utilisation de la clé

Retirer les vis situées sur les côtés latéraux du produit.
Insérer la clé des deux côtés du capot supérieur pour le retirer sans risquer d'endommager les clips.

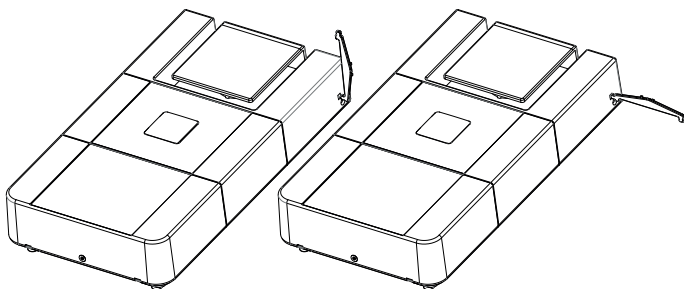

4. Information



L'installation de ce produit doit être réalisée de préférence par un électricien qualifié. Lire la notice avant d'effectuer l'installation. Tenir compte du lieu de montage spécifique au produit. Une installation et une utilisation incorrectes peuvent entraîner des risques de choc électrique ou d'incendie. Ne pas démonter le produit. Tout démontage ou réparation non autorisé annule l'intégralité des responsabilités, droits au remplacement et garanties. Ne pas remplacer la batterie par une pile

5. Présentation

Ce produit est destiné aux établissements recevant du public nécessitant un équipement d'alarme de type 3.
Le TT3-ISO est utilisé pour augmenter le nombre de type 3 à raccorder qui est à l'origine inférieur à 70 BAAS/L. ainsi pour un même ERP ce nombre augmente jusqu'à 140 produits.

6. Précautions

Le nombre de BAAS de type Ma doit être inférieur à 70 en amont et en aval de l'installation.
Ne pas ajouter d'autres TT3-ISO pour augmenter le nombre de BAAS/L de type Ma.



Ceci est un avertissement permettant d'éviter des dommages physiques ou liés à l'équipement.

7. Installation

Fixer le coffret en position vertical sur le mur à l'aide des orifices de fixation (A).

Prendre soin de laisser accessible les systèmes de fermeture (C) du boîtier.

Raccordement de la batterie au repère B.

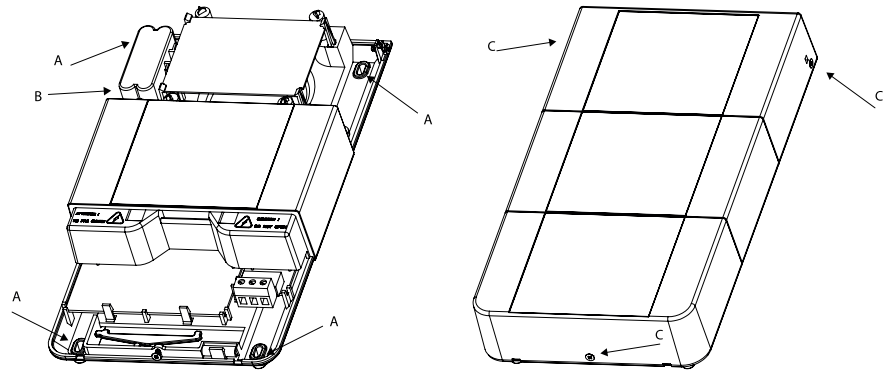

8. Schéma synoptique

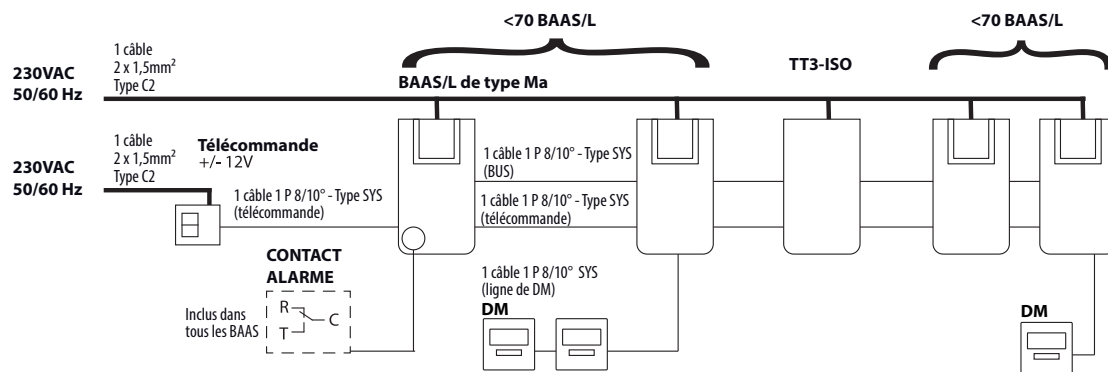

9. Description des lexans

Vert fixe : secteur présent
 Vert clignotant : secteur absent
 Eteint : à l'état d'arrêt ou batterie abs.
 Jaune fixe : défaut batterie
 Rouge : Alarme générale enclenchée

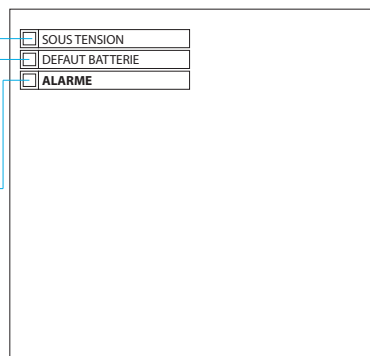

10. Raccordement

Retirer la vis située sous le produit, puis retirer le capot inférieur pour accéder aux borniers.

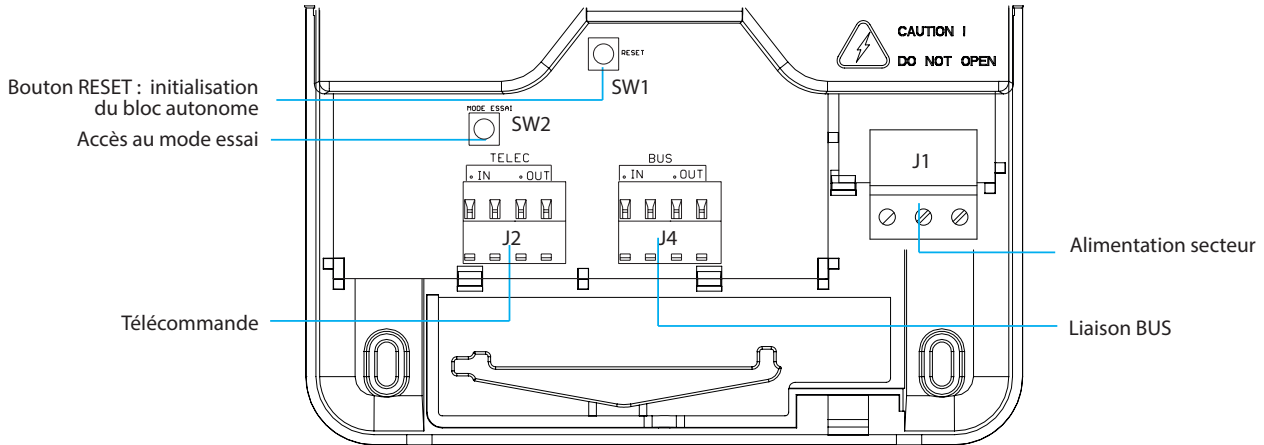

11. Raccordement du dispositif de télécommande

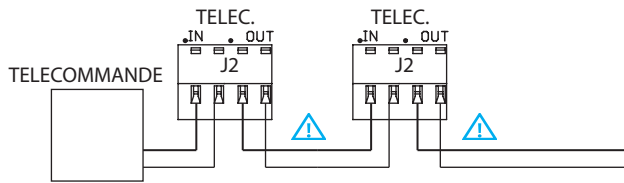

Ne pas inverser les polarités (croiser les câbles) lors des raccordements entre les BAAS/L.
Les dispositifs deviendraient inopérants.

12. Raccordement du BUS

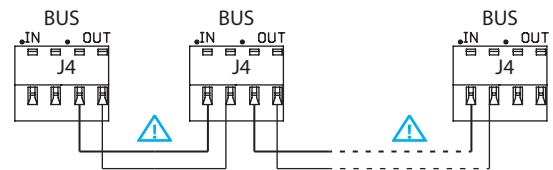

13. Raccordement de la batterie

Raccorder la batterie à la carte électronique principale comme illustré par le repère B au paragraphe 6.

Notice TT3-ISO - gamme TESLA

Blocs autonomes de type Ma

14. Synchronisation de la partie sonore et lumineuse

la synchronisation sonore et lumineuse est automatique et ne nécessite pas d'intervention particulière .
 Il faut s'assurer que la configuration du message par les interrupteur soit la même pour tous les BAAS.
 L'exigence normative admet toutefois un décalage maximum de 50 ms pendant les 5 minutes d'alarme général.

15. Mise en service

Le câblage général doit être conforme aux règles générales d'installations.
 S'assurer que tous les déclencheurs manuels (DM) sont à l'état de veille avant de procéder aux essais.
 Respecter les polarités des raccordements du BUS afin d'éviter un dysfonctionnement de l'installation.
 Brancher la batterie située dans la partie supérieure du boîtier.
 Activer l'alimentation principale, vérifier que les voyants «SOUS TENSION» de tous les BAAS/L Ma sont allumés vert fixe.
 Couper l'alimentation principale, vérifier que les voyants «SOUS TENSION» de tous les BAAS/L Sa sont vert clignotant.
 Appuyer sur le bouton de mise à l'état d'arrêt de la télécommande, le voyant «SOUS TENSION» de tous les BAAS/L sont éteints.
 Activer l'alimentation principale, vérifier que les voyants «SOUS TENSION» de tous les BAAS/L Ma sont allumés vert fixe.
 Appuyer sur un DM puis le réarmer, Tous les BAAS/L sont en état d'alarme pendant 5mn puis reviennent à l'état de veille.

16. Incidents éventuels de fonctionnement

anomalies	causes	interventions
aucun voyant allumé.	<ul style="list-style-type: none"> - pas d'alimentation secteur et batterie déchargée - présence de l'alimentation secteur mais absence batterie. - BAAS ou BAAL à l'état d'arrêt. 	<ul style="list-style-type: none"> - vérifier la présence d'alimentation.
voyant vert clignotant.	<ul style="list-style-type: none"> - défaillance secteur. 	<ul style="list-style-type: none"> - vérifier le fusible. - vérifier la présence d'alimentation.
le processus d'alarme ne s'arrête pas.	<ul style="list-style-type: none"> - ouverture de ligne de BUS - problème de câblage de la ligne de BUS câbles croisés. - un ou plusieurs BAAS ou BAAL ne sont pas alimentés. 	<ul style="list-style-type: none"> - vérifier l'état des DM. - vérifier le câblage de la ligne de BUS et de la ligne DM.
une partie ou la totalité des BAAS Ma ne passent pas en état d'alarme	<ul style="list-style-type: none"> - La batterie n'est pas branchée sur un un ou plusieurs BAAS ou BAAL Ma. - les fils du BUS ont été croisés (inversion des polarités) 	<ul style="list-style-type: none"> - vérifier que le voyant «SOUS TENSION» de chaque BAAS et BAAL est allumé fixe lorsque le secteur est présent. - débrancher le connecteur d'une partie des BAAS ou BAAL puis vérifier de nouveau le fonctionnement de l'installation de ceux encore présents sur la ligne de BUS.