

Sommaire

1. Caractéristiques techniques
2. Présentation
3. Installation
4. Raccordements
5. Mise en service
6. Signalisations et fonctionnalités
7. Dépannage

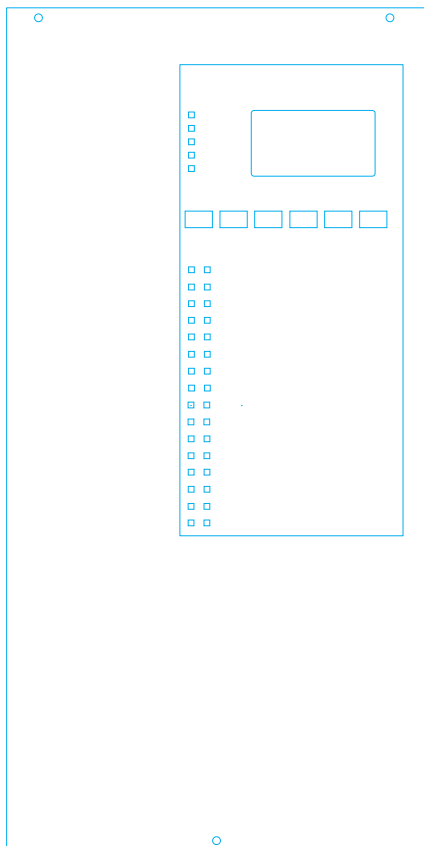

Généralités

Equipement conforme à l'arrêté du 31 Janvier 1986 et notamment pour les bâtiments d'habitation de la 3e famille B et 4e famille.

Contenu de l'emballage

- 1 CDZ
- 1 Notice
- 2 Batteries 12V - 7Ah
- 3 Fusibles 2x 2A, 1x 1A

Références produit et produits associés

Centrale de désenfumage	CDZ
Boitier d'étage	CDZBE
Boitier d'étage avec avertisseurs sonores	CDZBE-LAS
Boitier tourelle	CDZTOUR
Boitier non-stop ascenseur	CDZNSA
Déclencheur manuel incendie	4710R1
Déclencheur manuel désenfumage	4710R2
Détecteur de fumée	OX-8
Module interface de commande de DAS à émission	CDBEDAS-E
Module interface de commande de DAS à rupture	CDBEDAS-R
Module intermédiaire pour ligne DAS	CDMI
Module de fin de ligne pour ligne DAS	CDMF

Information



L'installation de ce produit doit être réalisée de préférence par un électricien qualifié. Lire la notice avant d'effectuer l'installation. Tenir compte du lieu de montage spécifique au produit. Une installation et une utilisation incorrectes peuvent entraîner des risques de choc électrique ou d'incendie. Ne pas démonter le produit. Tout démontage ou réparation non autorisé annule l'intégralité des responsabilités, droits au remplacement et garanties

1. Caractéristiques techniques

TABLEAU DE DESENFUMAGE (CDZ)

Alimentation secteur	230V ±10% 50/60Hz
Puissance absorbée maximum	50W
Source secondaire	2 batteries : 12V 7Ah
Source de sécurité	1 pile : 9V 0.62Ah – 6LR61
Tension de service	24V ±15%
Fusibles	5x20mm de type F (rapide) 250V – 1A et 6x 2A
Reports	Relais CRT 24Vcc-1A ou 250Vac-0.25A
Reports	2xAlarme Feu, Dérapement, Défaut technique
Reports	Commandes tourelles BUS1 et BUS2
Nombre d'étages maximum	16 par BUS
Longueur de câble maximum	1000m par BUS
Dimensions	254 x 510 x 90mm
Poids (avec batteries)	10,5Kg
Matière – Couleur	Acier (Ep. 1mm) – Blanc Satiné
Indice de protection	IP 40
Résistance aux chocs	IK 07
Température de stockage	-20°C, +70°C
Température de fonctionnement	-10°C, +55°C
HR fonctionnement	<95% sans condensation

CABLES A UTILISER

Ligne de puissance	1.5mm ² CR1
Ligne de BUS	9/10e C2 ou CR1 sans écran
Ligne DM, détecteurs et capteurs	9/10e C2 sans écran
Ligne DAS	1.5mm ² C2 ou CR1

BOITIER D'ETAGES AVEC OPTION LAS (CDZBE-LAS)

Tension maximum applicable sur entrée ALIM. LAS	56V
Puissance absorbée maximum	24W
Nombre de DM évacuation maximum	Pas de limite
RFL lignes de DM évacuation	∅



Ceci est un avertissement permettant d'éviter des dommages physiques ou liés à l'équipement.



BOITIER D'ETAGES (CDZBE)

Alimentation	24Vcc par la centrale
Puissance disponible	35W
Fusible	5x20mm de type F (rapide) 250V – 2A
Nombre de détecteurs maximum	10
RFL ligne de détecteurs	4.7KΩ
Nombre de DM désenfumage maximum	Pas de limite
RFL ligne de DM désenfumage	1KΩ
Nombre de DAS maximum	10
RFL ligne de DAS	10KΩ
Tension de sortie DAS	24Vcc±15%
Dimensions	215 x 180 x 68mm
Poids	480g
Matière – Couleur	Plastique – Gris clair
Indice de protection	IP 42
Résistance aux chocs	IK 07
Protection aux chocs électriques	Classe II
Température de stockage	-20°C, +70°C
Température de fonctionnement	-10°C, +55°C
HR fonctionnement	<95% sans condensation

BOITIER TOURELLE (CDZTOUR)

Alimentation	24Vcc par la centrale
Puissance disponible	35W
Fusible	5x20mm de type F (rapide) 250V – 2A
Commandes tourelles	24V
Polarité entrée pressostat	NF
Nombre de DAS maximum	10
RFL ligne de DAS	10KΩ
Tension de sortie DAS	24Vcc±15%
Dimensions	215 x 180 x 68mm
Poids (avec emballage et batteries)	480g
Matière – Couleur	Plastique – Gris clair
Indice de protection	IP 42
Résistance aux chocs	IK 07
Protection aux chocs électriques	Classe II
Température de stockage	-20°C, +70°C
Température de fonctionnement	-10°C, +55°C
HR fonctionnement	<95% sans condensation

BOITIER NON-STOP ASCENSEUR (CDZNSA)

Alimentation	24Vcc par la centrale
Reports	Relais CRT 24Vcc-1A ou 250Vac-0.25A
Dimensions	215 x 180 x 68mm
Poids (avec emballage et batteries)	480g
Matière – Couleur	Plastique – Gris clair
Indice de protection	IP 42
Résistance aux chocs	IK 07
Protection aux chocs électriques	Classe II
Température de stockage	-20°C, +70°C
Température de fonctionnement	-10°C, +55°C
HR fonctionnement	<95% sans condensation

2. Présentation

Cet équipement permet d'asservir le désenfumage des circulations d'**un seul ou deux bâtiments indépendants**, s'ils possèdent une loge commune. Il faut cependant s'assurer que la puissance nécessaire pour commander les volets de désenfumage soit conforme aux caractéristiques techniques du produit.

Chaque niveau sera équipé d'un **boîtier d'étages** (BE) gérant différents organes (position de volets de désenfumage, DAS, DM, détecteurs...) et les transmet à la centrale par l'intermédiaire d'un câble

de communication, aussi appelé « ligne de BUS ».

En cas de défaut sur cette ligne, chaque BE fonctionnera de manière autonome, en « mode dégradé ». Le cas échéant, les boîtiers ne communiquent plus avec la centrale.

Des boîtiers tourelles (TOUR) communiquent également avec la centrale afin de gérer des ventilateurs d'extraction de fumée et peut procéder à l'ouverture d'un tirage naturel en cas de défaut du groupe d'extraction.

Le tableau commande aussi des **boîtiers non-stop-ascenseur** (NSA).

La détection de fumée ou l'appui sur un déclencheur manuel (DM) engendre l'ouverture de volets de désenfumage situés au même niveau.

En cas de détection de fumée à un autre niveau, le désenfumage de ce niveau ne sera pas enclenché. C'est le principe d'**inter-verrouillage**.

Néanmoins l'appui sur un DM de désenfumage forcera l'ouverture des volets de désenfumage.



i La centrale CDZ a la particularité d'avoir deux modes de fonctionnement. Le mode 2 x 16 étages, et le mode 1 x 32 étages.

Nombre de boîtiers maximum :

2 bâtiments indépendants (par bâtiment)

BE : 16

TOUR : 4

NSA : 2

1 seul bâtiment

BE : 32

TOUR : 8

NSA : 4

 VOILE DE DESENFUMAGE HAUT OU BAS

 DECLENCHEUR MANUEL DE DESENFUMAGE

 DETECTEUR DE FUMEE

TOUR INTERFACE TOURELLE

BE BOITIER D'ETAGE

CD CENTRALE DE DESENFUMAGE

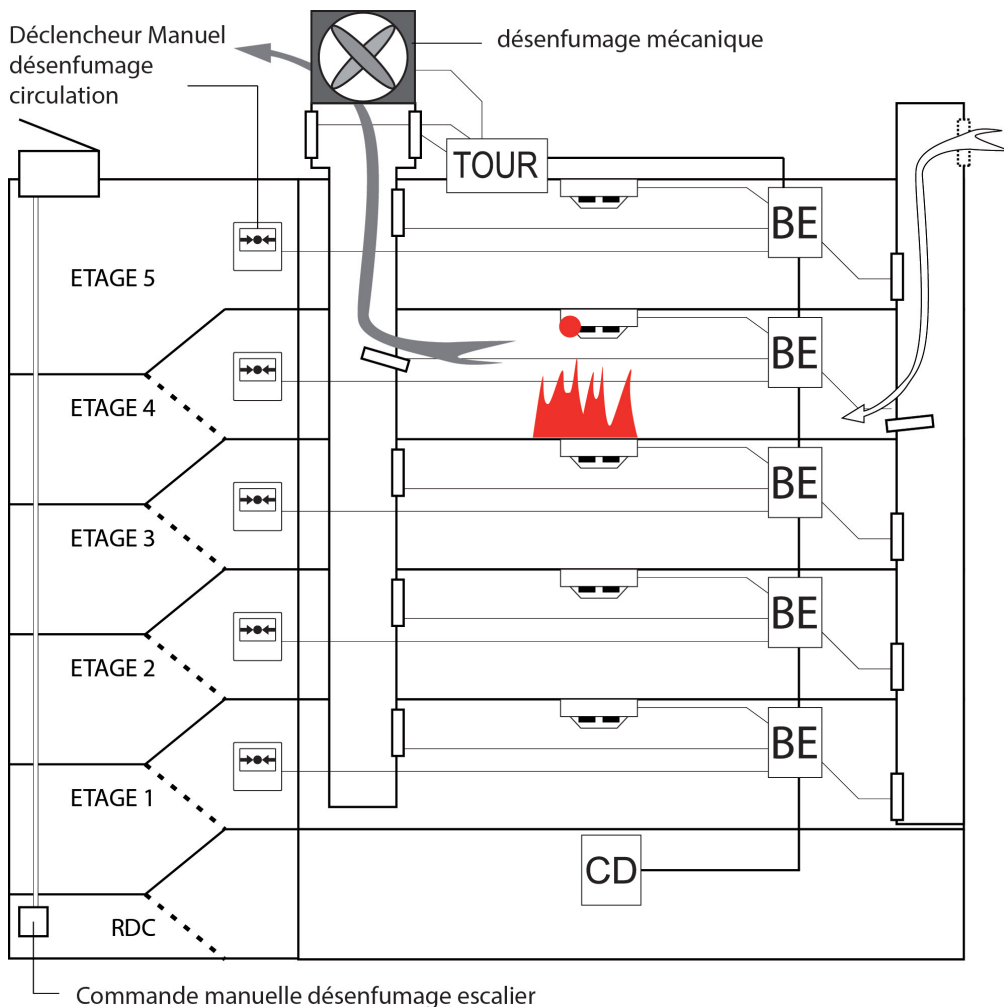

3. Installation

Pour installer la centrale :

Fixer le coffret sur le mur en prenant soin de laisser accessible le système de fermeture du boîtier.

Effectuer le raccordement des câbles selon les préconisations.

(Cf. III. Raccordements).

Puis suivre les instructions de mise en service.

(Cf. IV. Mise en service).

Pour installer les boîtiers :

Couper avec une pince les bords comme illustré ci-contre afin de permettre le passage de câbles.

Lors du raccordement (selon préconisations partie III. Raccordements), effectuer une boucle avec les câbles provenant de l'étage supérieur comme représenté ci-contre pour éviter une détérioration de la carte en cas de présence d'humidité sur les câbles.

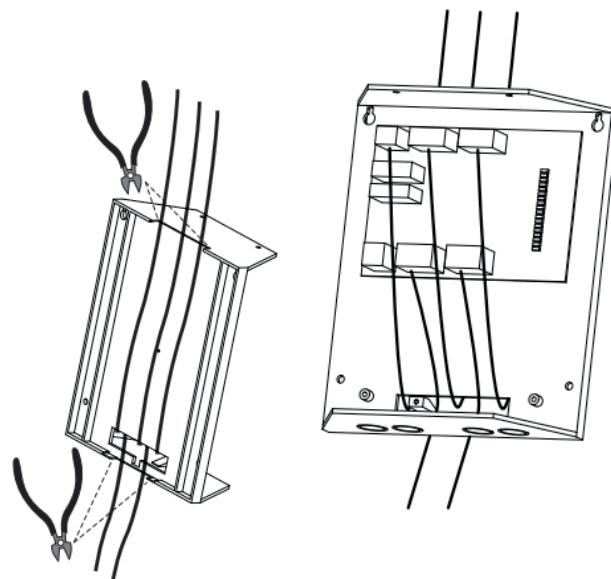

4. Raccordements

Instructions à consulter afin de procéder aux raccordements :

Consulter le synoptique, parmi ceux présentés ci-après, correspondant à votre installation.

Raccorder les lignes nécessaires, selon le boîtier, suivant les schémas de raccordements (p6-10).

Une fois les boîtiers raccordés, connecter les avec la centrale.



Attention à bien respecter les polarités sur les borniers de raccordements.



Attention à ne pas oublier les résistances de fin de ligne.



Attention aux types de câbles à utiliser.



Synoptique avec désenfumage naturel

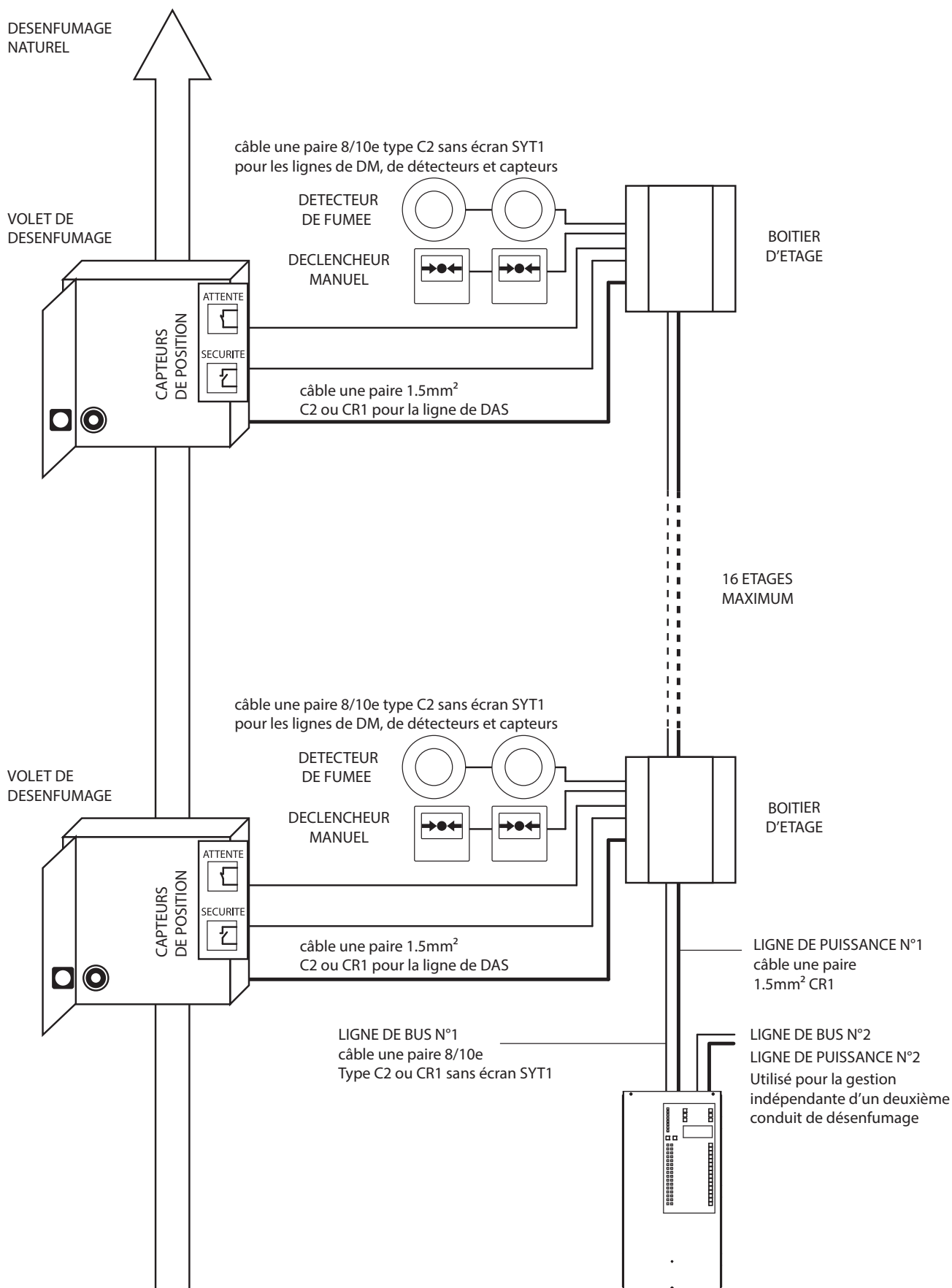



Raccordements de la centrale

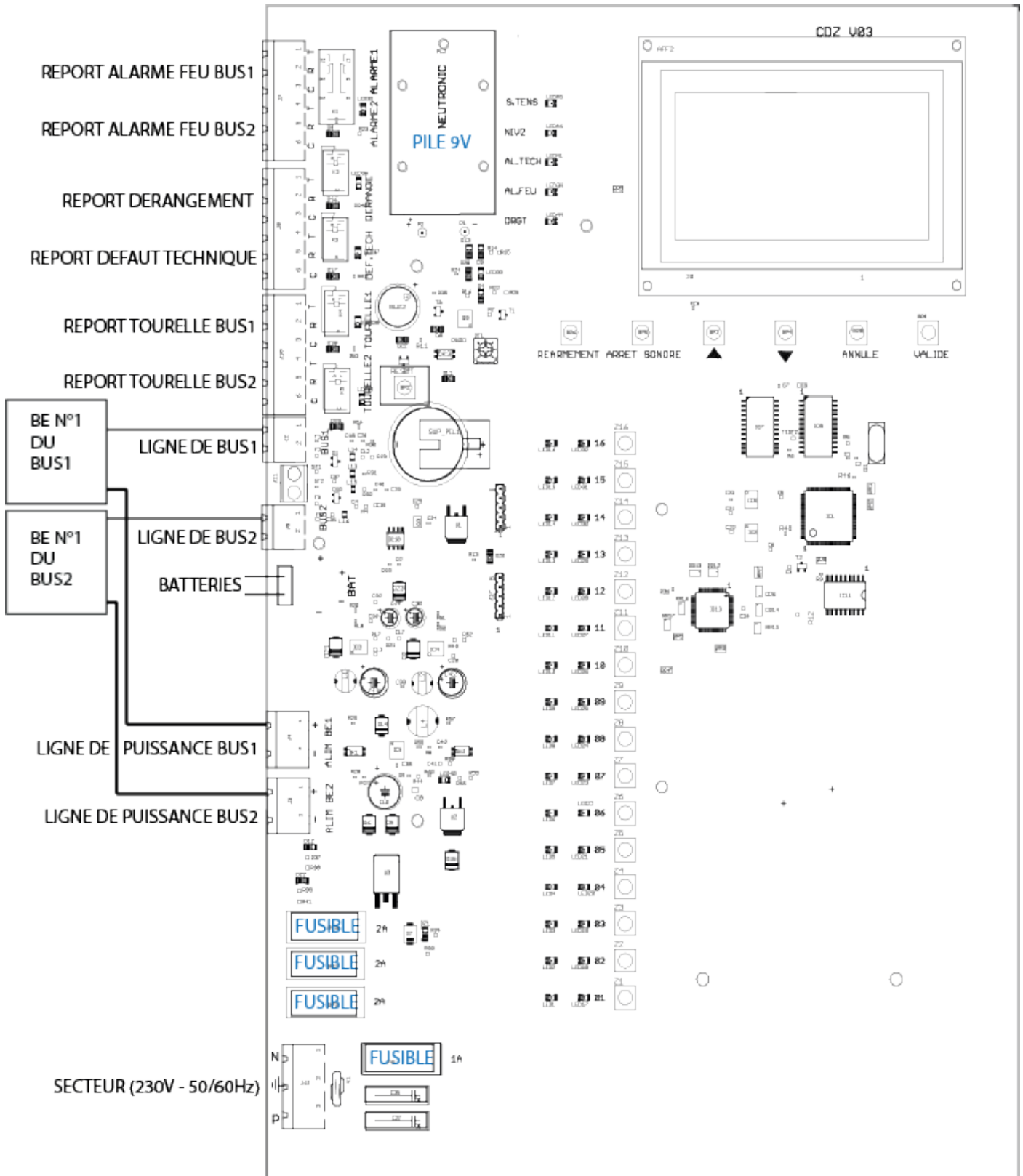



Raccordements d'un boîtier d'étage (option LAS)

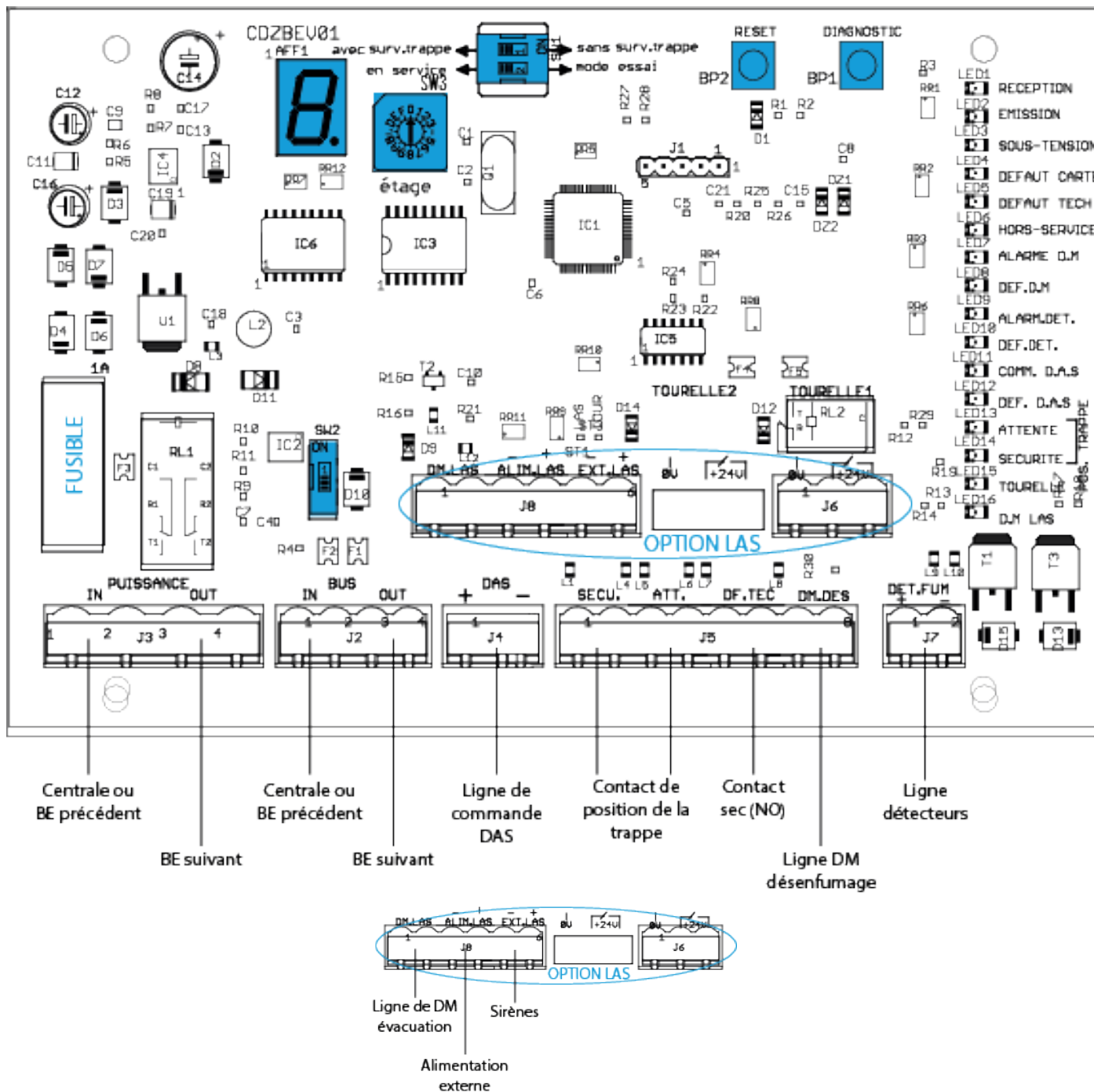

Tourner la roue codeuse **SW3** selon position de l'étage.
 L'afficheur 7 segments **AFF1** vous permettra de vérifier la valeur sélectionnée, une fois la carte sous-tension.



Si la détection de position des volets «**attente/sécurité**» n'est pas nécessaire, alors basculer l'interrupteur «1» du switch **SW1** sur «**sans surv.trappes**».

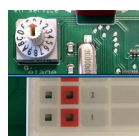

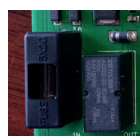

Attention la position «**0**» de la roue codeuse correspond à l'étage «**1**» de la centrale.



Vérifier la présence et le bon état du fusible **F1**.



Raccordements de la ligne de DM désenfumage

-  Référence : **4710R2(C)**
-  RFL : **1k Ohms**
-  Câble : **9/10e C2**

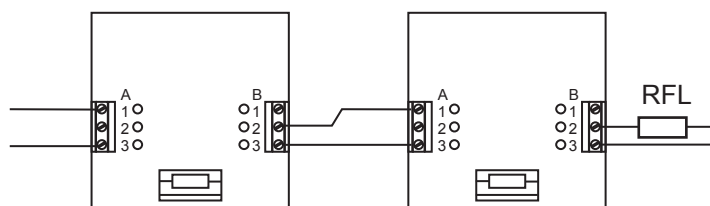

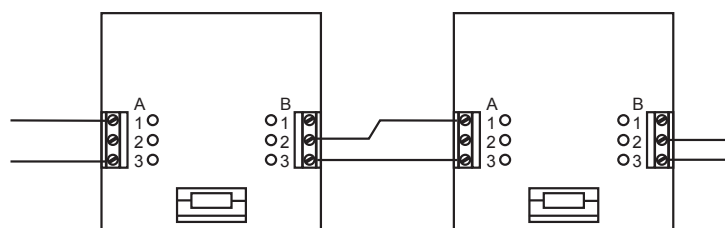

Raccordements de la ligne de DM évacuation

-  **LAS** Seulement pour l'option LAS
-  Référence : **4710R1(C)**
-  RFL : **Pas de RFL**
-  Câble : **9/10e C2**



Raccordements de la ligne de détecteurs

-  Référence : **OX-8**
-  RFL : **4,7k Ohms**
-  Câble : **9/10e C2**

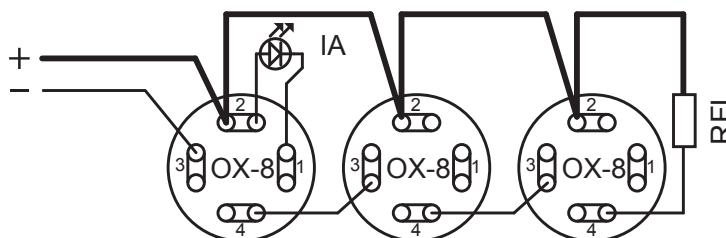

Raccordements de la ligne de commande DAS

-  Nombre de DAS max : **10**
-  RFL : **10k Ohms**
-  Câble : **2x1.5mm² CR1 ou C2**
-  Module de fin de ligne : **CDMF (gaine rouge)**
-  Module intermédiaire : **CDMI (gaine noir)**

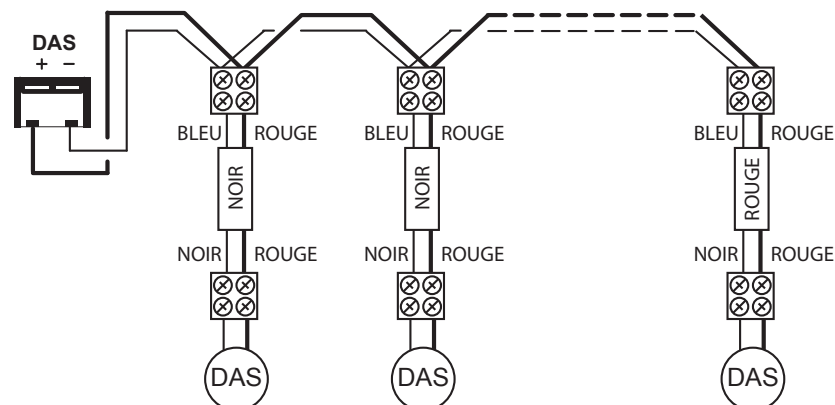



Raccordements dun boitier tourelle

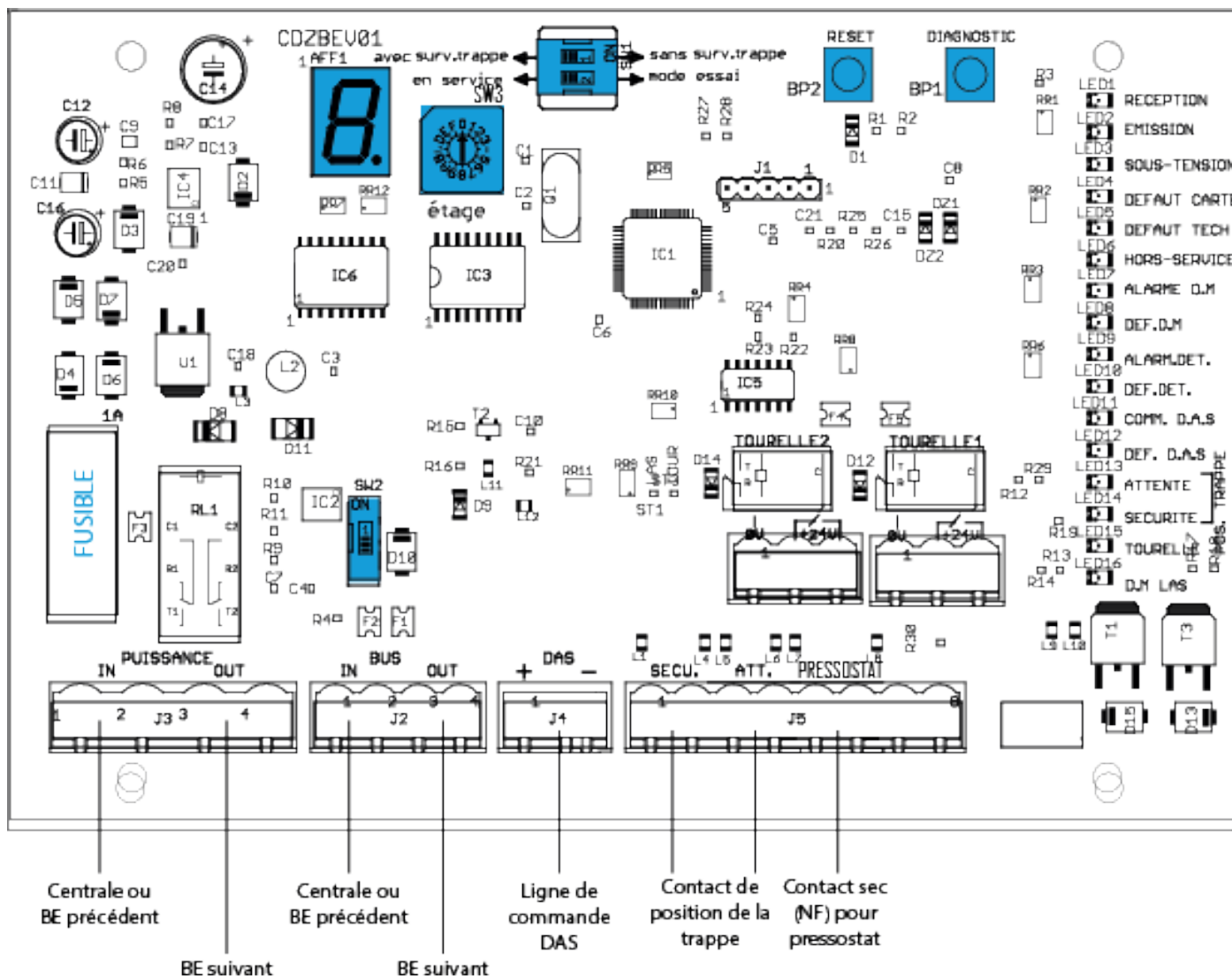

Tourner la roue codeuse **SW3** selon le numéro de la tourelle, allant de **0 à 3**.
 L'afficheur 7 segments vous permettra de vérifier la valeur sélectionnée, une fois la carte sous-tension.



Si la détection de position des volets «**attente/ sécurité**» n'est pas nécessaire, alors basculer l'interrupteur «1» du switch SW sur «**sans surv. trappes**».

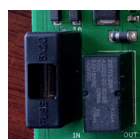

Vérifier la présence et le bon état du fusible **F1**.



Raccordements dun boitier non-stop-ascenseur

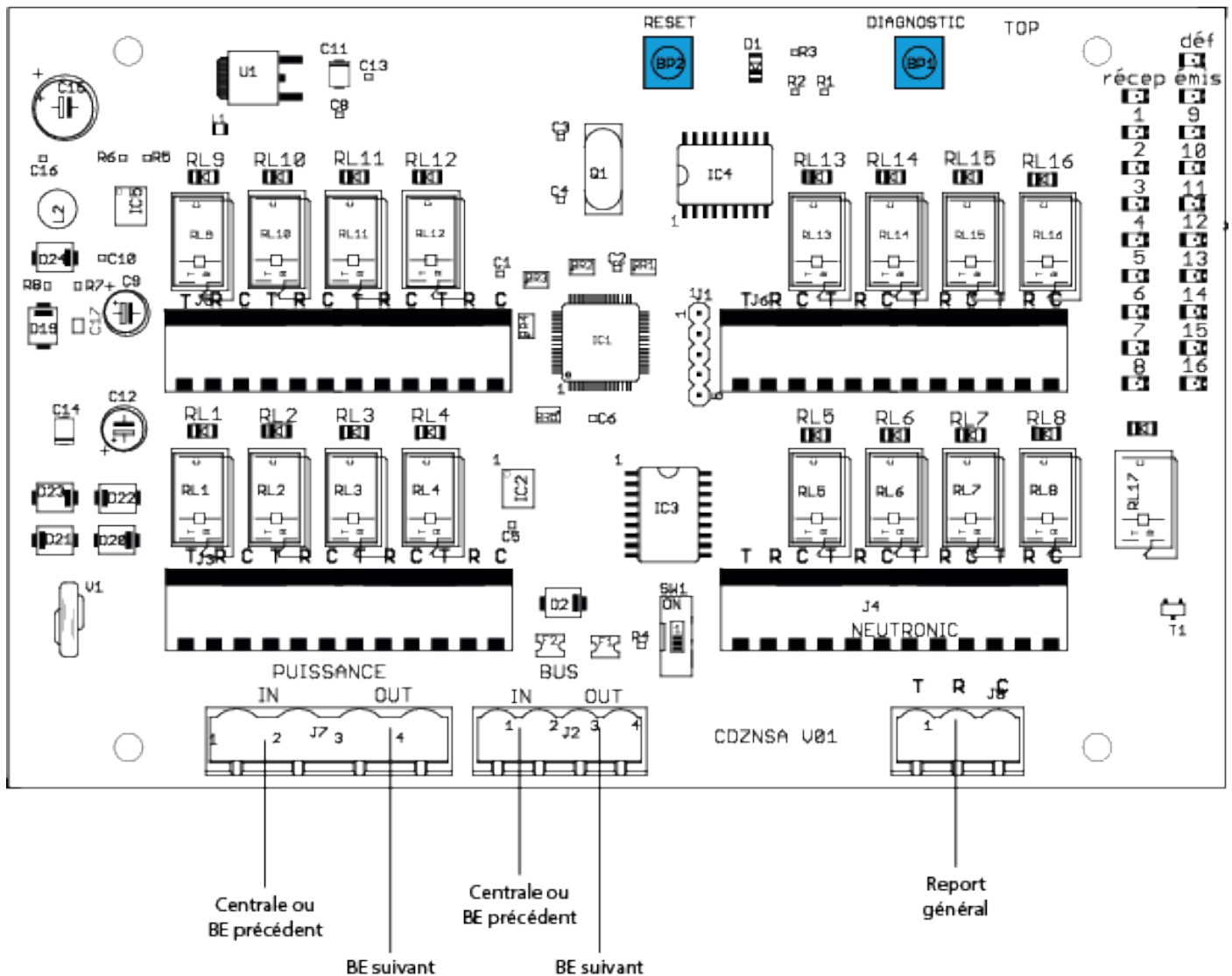

Pas de roue codeuse.

5. Mise en service

Instructions à respecter avant la configuration de la centrale :

Vérifier la présence et le bon état des quatre fusibles, près du bornier de tension secteur.

Vérifier que la pile 9V et la pile 3V sont dans leur support respectif.

Raccorder les batteries à la centrale.

Vérifier que la centrale est bien reliée à la terre.

Relier le bornier d'alimentation générale.

Fermer le coffret de la centrale, en veillant à ce qu'aucun câble ne fasse obstacle.

Mettre la centrale sous-tension.

Passer aux vérifications de la centrale.

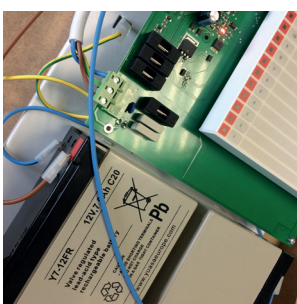
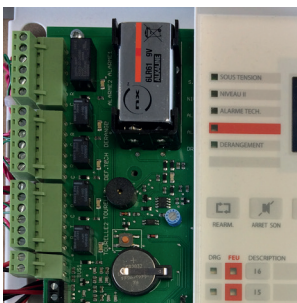

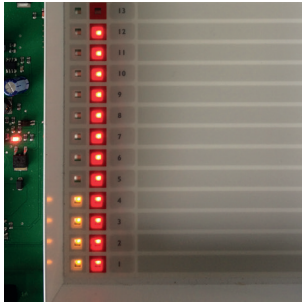

Vérifications de la centrale

Une fois la centrale sous-tension, pendant un court instant, les **LED jaunes** s'allumeront pour représenter le nombre de BE connectés sur le BUS1 et les LED rouges, le **nombre de BE connectés sur le BUS2**.

Consulter à tout moment le nombre de boîtiers BE, TOUR et NSA connectés dans « INFORMATION BUS1 » ou « INFORMATION BUS2 » accessibles via le menu.

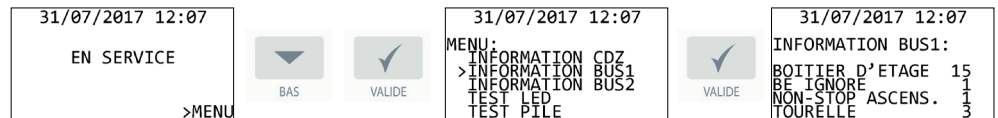

En cas de dysfonctionnement lors des vérifications, se référer aux parties V. Signalisations et fonctionnalités et VI. Dépannage afin de les identifier et les résoudre.

Si l'installation comporte plus de 16 étages ou nécessite la gestion de PV/GV d'extraction, consulter la partie V. Signalisations et fonctionnalités et suivre les instructions de configuration.

Après quelques instants, si la centrale ne détecte aucun défaut, l'écran principal affichera « EN SERVICE » ou l'écran des défauts ne présentera que des carrés vides.



Vérifier maintenant que toutes les LED sont fonctionnelles. Pour cela, lancer un « TEST LED » accessible via le menu. Ce test vérifie également le fonctionnement des relais ALARME1, ALARME2, DERANGE, DEF. TECH, TOURELLE1 et TOURELLE2, en les actionnant un court instant.

Vérifiez également la pile avec le « TEST PILE » et l'état des batteries à l'aide de la fonction « ETAT BATTERIES » accessibles dans le menu. La centrale doit présenter « BATTERIE CORRECTE ».

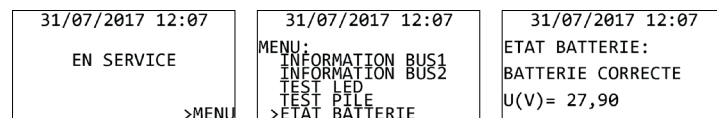

6. Signalisations et fonctionnalités

Description des boutons de la centrale



REARM.

Permet un retour à l'état suite à une alarme générale.

Fonctionne uniquement en niveau II.



ARRET SON

Permet d'arrêter le signal sonore jusqu'au prochain avertissement.



BAS

Permet d'interagir avec l'écran LCD : déplacer le curseur, modifier des valeurs...

Maintenir les deux pendant 5 secondes permet d'accéder au niveau II et au menu administrateur.



HAUT



ANNULE

Permet d'interagir avec l'écran LCD : revenir en arrière, valider un choix...



VALIDE



Description des voyants de la centrale

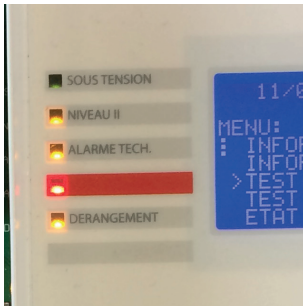

VOYANTS	COULEUR	ETAT	DESCRIPTION
Sous-tension	Vert	Fixe	Présence tension
		Clignotant	Présence batterie, absence secteur
		Eteint	Absence batterie, absence secteur
Niveau II	Jaune	Fixe	Centrale en niveau II.
Alarme tech.	Jaune	Fixe	Défaut sur l'entrée «DF. TECH.» d'un boîtier d'étage. Reste fixe tant que la centrale n'a pas été réarmée.
Alarme feu	Rouge	Clignotant	Centrale en état d'alarme générale
Dérangement	Jaune	Fixe	Défaut d'installation.

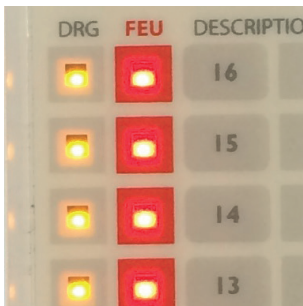

DRG	Jaune	Fixe	Cas spécifiques.
		Clignotant	Défaut sur l'étage concerné du BUS1 ou du BUS2.
Feu	Rouge	Fixe	Cas spécifiques.
		Clignotant	Etage du BUS1 ou du BUS2 ayant provoqué la mise en alarme générale.



L'écran LCD est là pour vous accompagner.

Chaque voyant est associé à des informations plus précises inscrites sur l'écran LCD. Si ces informations ne suffisent pas, se référer à la partie VI. Dépannage.

Description des menus de la centrale

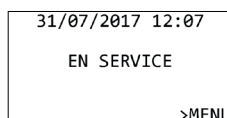

Ecran principal.

Permet l'accès au menu.

Inscription « EN SERVICE » indique qu'aucune anomalie n'a été détectée.

Toutes autres notifications remplaceront cette inscription en décrivant brièvement le défaut.



A ce niveau, appuyer sur le bouton « ANNULE » permet de passer de l'écran principal à celui du récapitulatif des défauts, et vice-versa.

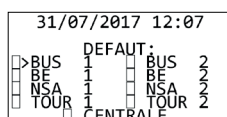

Ecran récapitulatif des défauts, catégorisés selon le type de boîtier et le BUS.

Si toutes les cases sont vides c'est qu'aucun défaut n'a été détecté.

Si une ou plusieurs cases sont noires, vous pouvez consulter les détails du ou des défauts en manipulant le curseur à l'aide des touches d'interaction.



Si un défaut concerne un étage du BUS1 ou du BUS2, accéder rapidement aux détails du défaut en appuyant directement sur le bouton de l'étage concerné.



```
31/07/2017 12:07
MENU:
>INFORMATION CDZ
>INFORMATION BUS1
INFORMATION BUS2
TEST LED
TEST PILE
```

```
31/07/2017 12:07
INFORMATION CDZ:
MODE: BUS1 + BUS2
BUZZER ACTIVE
```

```
31/07/2017 12:07
INFORMATION BUS1:
BOITIER D'ETAGE 15
BE IGNORE 1
NON-STOP ASCENS. 1
TOURELLE 3
```

```
31/07/2017 12:07
INFORMATION BUS2:
BOITIER D'ETAGE 16
BE IGNORE 0
NON-STOP ASCENS. 1
TOURELLE 4
```

```
31/07/2017 12:07
ETAT BATTERIE:
BATTERIE CORRECTE
U(V)= 27,90
```

MENU	DESCRIPTION
INFORMATION CDZ	Indique le mode de la centrale entre les deux possibles : - Mode BUS1 + BUS2 = jusqu'à 16 étages sur 2 bâtiments indépendants. - Mode BUS1 (uniquement) = jusqu'à 32 étages sur 1 seul bâtiment. Indique également l'état du buzzer (activé ou désactivé).
INFORMATION BUS1	Indique le nombre de boîtiers d'étages connectés au BUS1*. Et le nombre de boîtiers d'étages qui ont été ignoré par l'administrateur. Indique la présence ou non, d'un ou plusieurs boîtiers non-stop ascenseur sur le BUS1. 1 : si au moins un NSA est détecté. 0 : si aucun NSA n'est détecté. Indique le nombre de boîtiers tourelle connectés sur le BUS1*. * Ayant des adresses (valeur sur la roue codeuse) différentes.
INFORMATION BUS2	Idem « INFORMATION BUS1 » pour les boîtiers du BUS2.
TEST LED	Teste le bon fonctionnement des LEDs de la centrale. Vérifie également le fonctionnement des relais de la centrale. Allume les LEDs et actionne les relais pendant un court instant.
TEST PILE	Teste la présence de la pile 9V. Fait sonner le buzzer pendant quelques secondes si c'est le cas. Aucun son produit en cas d'absence pile 9V.
ETAT BATTERIE	Indique l'état de la batterie. 3 états possibles : « BATTERIE CORRECTE », « BATTERIE FAIBLE » ou « BATTERIE DEFECTUEUSE ». Indique également la tension mesurée aux bornes de la batterie, en Volts.



Pour accéder au menu administrateur, il suffit d'entrer en niveau II.



```
31/07/2017 12:07
MENU ADMINISTRATEUR:
SCANNER
>CONFIGURATION CDZ
CONFIG. TOUR BUS1
CONFIG. TOUR BUS2
IGNORER BE BUS 1
```

```
31/07/2017 12:07
IGNORER BE BUS 1
>IGNORER BE BUS 2
EVACUATION
DATE/HEURE
CONFIGURATION BUZZ.
```

MENU	DESCRIPTION
SCANNER	Scanne les boîtiers de chaque BUS.
CONFIGURATION CDZ	Permet de changer le mode de la centrale entre les deux possibles : - Mode BUS1 + BUS2 = jusqu'à 16 étages sur 2 bâtiments indépendants. - Mode BUS1 (uniquement) = jusqu'à 32 étages sur 1 seul bâtiment.
CONFIG. TOUR BUS1	Permet de configurer les boîtiers tourelles en fonction des boîtiers d'étages du BUS1. Chaque étage pourra être associé à la petite (PV) ou grande (GV) vitesse d'un ou plusieurs boîtiers tourelles. Il est également possible de ne pas associer un étage à une certaine tourelle et donc à aucune de ses deux vitesses.
CONFIG. TOUR BUS2	Idem « CONFIG. TOUR BUS2 » pour les boîtiers d'étages du BUS2.
IGNORER BE BUS1	Permet d'ignorer certains boîtiers d'étages du BUS1.
IGNORER BE BUS2	Permet d'ignorer certains boîtiers d'étages du BUS2.
EVACUATION	Permet de choisir entre une évacuation «étage par étage» ou «tous les étages» pour l'option LAS.
DATE/HEURE	Permet de modifier la date et l'heure de la centrale.
CONFIGURATION BUZZ.	Permet d'activer ou désactiver le buzzer de façon permanente.



Scanner

```
31/07/2017 12:07
BUS 1: 1 2 3 4 5 6 7
8 9 10 11 12 13 14 15 == 17
18 19 20 21
BUS 2: 1 2 3 4 5 6 7
8 9 10 11 12 13 14 15 16 17
18 19 20 21
Valide pour confir 10
```

```
31/07/2017 12:07
BUS 1: 1 2 3 4 5 6 7
8 9 10 11 12 13 14 15 16 17
====
BUS 2: 1 2 3 4 5 6 7
8 9 10 11 12 13 14 15 16 ==
18 19 20 21
Valide pour confir 4
```

«BUS 1 : 1 2 3 4 5 6 7 8 9 10 11 12 13 14 15 16 » représente la présence des 16 boîtiers d'étages sur le BUS1.

«17» représente la présence d'un ou plusieurs boîtiers non-stop ascenseur.

«18 19 20 21» représente la présence des 4 boîtiers tourelles.

«==» représente l'absence d'un boîtier.

Exemples d'installations ci-contre

1 : **15** BE, 1 ou 2 NSA, 4 TOUR sur le BUS1. 16 BE, 1 ou 2 NSA et 4 TOUR sur le BUS2.

2 : 16 BE, 1 ou 2 NSA, **0** TOUR sur le BUS1. 16 BE, **0** NSA et 4 TOUR sur le BUS2.

Une fois le scan terminé, un compteur à rebours va démarrer.

Si le compteur arrive à 0, alors la centrale sortira de la fonction «SCANNER» et n'enregistrera pas les éventuels changements.

Appuyer sur le bouton «VALIDE» dans le temps imparti pour enregistrer la nouvelle installation et revenir à l'écran principal.

Remarque :

Après un scan, il est recommandé d'attendre quelques minutes afin de vérifier qu'aucun défaut lié à la nouvelle installation n'apparaît.

Configuration CDZ

```
31/07/2017 12:07
CONFIGURATION CDZ:
■ > 2 x 16 ETAGES
□ 32 ETAGES
```

«BUS 1 + BUS 2» représente le mode 2x16 étages et correspond à une utilisation pour deux bâtiments indépendants jusqu'à 16 étages chacun.

«BUS1 (32 ETAGES)» représente le mode 1x32 étages et correspond à une installation pour un bâtiment unique allant jusqu'à 32 étages ou nécessitant plus de 4 tourelles.

Le carré noirci représente le mode actif.

Pour changer, déplacer le curseur et valider le mode souhaité.

Appuyer sur le bouton «ANNULE» pour sauvegarder et revenir au menu administrateur.

Config. TOUR BUS1 : Configuration tourelles pour les boîtiers d'étages du BUS1

```
31/07/2017 12:07
APPUYEZ SUR LE BOUTON
CORRESP. A L'ETAGE
A CONFIGURER (BUS 1)
```



«BE 1 ASSOCIATION» indique que le **premier** étage est en cours de configuration.

Pour chaque étage, il est possible de l'associer avec une tourelle en choisissant entre petite (PV) ou grande vitesse (GV). Pour ne pas l'associer, il suffit de ne choisir aucune des deux vitesses.

```
31/07/2017 12:07
CONFIGURATION BUS1:
BE 1 ASSOCIATION
BUS 1 BUS 2
TOUR1 > P: G: P: G:
TOUR2 P: G: P: G:
TOUR3 P: G: P: G:
TOUR4 P: G: P: G:
```



Le carré noirci représente la vitesse configurée.

Pour modifier les associations, déplacer le curseur sur l'association souhaitée et appuyer sur le bouton «VALIDE».

Appuyer sur le bouton d'étage pour gérer les associations d'un autre étage.

Appuyer sur le bouton «ANNULE» pour enregistrer les modifications et revenir au menu administrateur.

```
31/07/2017 12:07
CONFIGURATION BUS1:
BE 6 ASSOCIATION
BUS 1 BUS 2
TOUR1 > P: G: P: G:
TOUR2 P: G: P: G:
TOUR3 P: G: P: G:
TOUR4 P: G: P: G:
```

Remarque :

- Si l'installation ne comporte pas 4 tourelles, ignorer les associations avec les tourelles manquantes.

- En mode 2x16 étages, seules les associations avec les tourelles du BUS1 sont prises en compte.

- En mode 1x32 étages, les associations avec les tourelles du BUS2 sont possibles.

Config. TOUR BUS2 : Configuration tourelles pour les boîtiers d'étages du BUS2

Idem «CONFIG. TOUR BUS1».

Remarque :

- Si l'installation ne comporte pas 4 tourelles, ignorer les associations avec les tourelles manquantes.

- En mode 2x16 étages, seules les associations avec les tourelles du BUS2 sont prises en compte.

- En mode 1x32 étages, les associations avec les tourelles du BUS1 sont possibles.



Ignorer BE BUS1 : Configuration boitiers d'étages pour BUS1



Ignorer des boitiers d'étages est à utiliser avec précautions.

En accédant à cette fonctionnalité, les LED étages du tableau vont s'allumer.

Les LED jaunes représenteront les étages pris en compte par le BUS1.

Les LED rouges correspondront aux étages ignorés par le BUS1.

Si aucune LED n'est allumée c'est que votre installation ne comporte pas cet étage.

```
31/07/2017 12:07
APPUYEZ SUR LE BOUTON
CORRESPONDANT A L'ETAGE
A IGNORER (BUS 1)
```



Pour changer l'état d'un étage, il suffit de cliquer sur le bouton d'étage correspondant.

Si l'étage est ignoré, alors le voyant jaune s'éteindra et le rouge s'allumera.

Si l'étage ne doit plus être ignoré, alors le voyant jaune s'allumera et le rouge s'éteindra.

Répéter la tâche pour tous les étages concernés.

Appuyer sur le bouton «**ANNULE**» pour revenir au menu administrateur, **SANS SAUVEGARDER**.

Appuyer sur le bouton «**VALIDE**» pour sauvegarder les changements et revenir au menu administrateur.

Ignorer BE BUS2 : Configuration boitiers d'étages pour BUS2

Idem « Config. BE BUS1 ».

Evacuation

```
31/07/2017 12:07
EVACUATION :
 > ETAGES PAR ETAGES
 ■ TOUS LES ETAGES
```

La valeur noircie représente le choix actif.

Utiliser le curseur et la touche «**VALIDE**» pour changer le mode de l'option LAS.

Cette option permet de choisir une évacuation étages par étages ou «tous les étages».

```
DATE/HEURE
11/08/2017 11:18
```

Date/Heure

La valeur noircie représente la valeur modifiable à l'aide des touches «**HAUT**» et «**BAS**».

Appuyer sur le bouton «**VALIDE**» pour passer de valeur en valeur. (JOUR au MOIS, MOIS à ANNEE...)

```
DATE/HEURE
11/08/2017 11:18
```

Appuyer sur le bouton «**ANNULE**» pour sauvegarder les modifications et revenir au menu administrateur.

Configuration Buzz

```
31/07/2017 12:07
BUZZER :
 > BUZZER ACTIVE
 ■ BUZZER DESACTIVE
```

La valeur noircie représente le choix actif.

Utiliser le curseur et la touche «**VALIDE**» pour changer le mode 'général' du buzzer.

Appuyer sur le bouton «**ANNULE**» pour sauvegarder les modifications et revenir au menu administrateur.

Remarque :

L'utilisation du bouton «**ARRET SON**» désactive le buzzer jusqu'au prochain avertissement.

En désactivant le buzzer via le menu «**CONFIGURATION BUZZ**», toutes notifications sonores de la centrale (y compris celle de retour d'appui sur les touches) seront inhibées jusqu'à ce que le buzzer soit de nouveau réactivé.



Description des LED des divers boîtiers

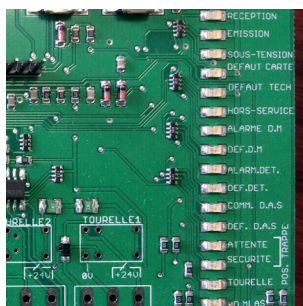

i En cas de défaut, utiliser les informations données par l'écran LCD ou se référer partie VI. Dépannage.

VOYANTS	COULEUR	ETAT	DESCRIPTION
Réception	Vert	Clignotant	Transmission BUS.
Emission	Vert	Clignotant	Transmission BUS.
Sous-tension	Vert	Clignotant	Carte alimentée.
Défaut carte	Jaune	Clignotant	Problème de fonctionnement de la carte.
Défaut tech.	Jaune	Fixe	Entrée «DF. TEC» en court-circuit.
Hors-service	Jaune	Fixe	Carte en mode «Mode Essai»
Alarme D.M	Rouge	Fixe	Entrée « DM.DES » ouverte.
Déf D.M	Jaune	Fixe	Défaut sur entrée « DM.DES ».
Alarm. Det.	Rouge	Fixe	Entrée « DET.FUM » en état d'alarme.
Déf. Det.	Jaune	Fixe	Défaut sur entrée « DET.FUM ».
Comm. D.A.S	Rouge	Clignotant	Alimentation sortie « DAS ». (24V)
Déf. D.A.S	Jaune	Fixe	Défaut sur entrée « DAS ».
Attente	Vert	Fixe	Entrée « ATT. » en court-circuit.
Sécurité	Rouge	Fixe	Entrée « SECU. » en court-circuit.
Tourelle	Rouge	Fixe	Tourelle activée. (Uniquement sur carte TOUR)
D.M L.A.S	Rouge	Fixe	Entrée « DM.LAS » ouverte. Sortie « EXT. LAS » active.
1 à 16	Rouge	Fixe	Relais correspondant activé. (Uniquement sur carte NSA)

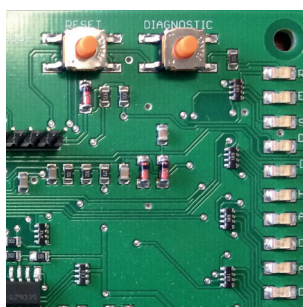

Description des boutons des divers boîtiers

BP1 «DIAGNOSTIC»

Appuyer sur BP1 pour vérifier l'état de la carte BE ou TOUR. «BE : EN SERVICE» ou «TR: EN SERVICE» sera affiché sur l'écran de la centrale, si la carte fonctionne correctement. Allume également l'écran 7-segments afin de pouvoir vérifier la valeur sélectionnée sur la roue codeuse.

BP2 «RESET»

Appuyer sur BP2 pour effectuer un reset manuel de la carte.

SW2 «RFL»

Mettre le SW2 sur la position «ON» permet d'appliquer une résistance de fin de ligne sur le bus de communication.

A utiliser sur la carte (BE, TOUR ou NSA) la plus éloignée sur le BUS, en cas de présence de perturbations de transmissions avec la centrale.

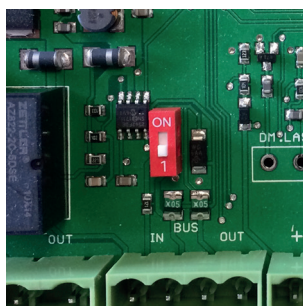

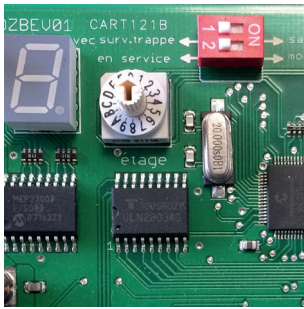

SW1

Choisir entre le mode «AVEC SURV.TRAPPE» et «SANS SURV.TRAPPE».

Le mode « AVEC SURV.TRAPPE » prend en compte l'état des entrées «ATT.» et «SECU».

Choisir entre le mode «EN SERVICE» et «MODE ESSAI».

Le mode «MODE ESSAI» met la carte hors-service et permet de tester le fonctionnement de la carte sans activer la commande D.A.S.

Pendant les essais, les messages «BE : HORS SERVICE» et «DAS EN CC» peuvent alors apparaître sur l'écran de la centrale.

SW3 «ETAGE»

Tourner la roue codeuse afin de sélectionner la valeur de l'étage du boîtier.

0 à F(15) pour les boîtiers d'étages.

0 à 3 pour les boîtiers tourelles.

AFF1

L'afficheur 7-segments permet de vérifier la valeur sélectionnée par la roue codeuse.

S'allume au démarrage de la carte et lors de l'appui sur le bouton **BP1 «DIAGNOSTIC»**.

Remarque :

Affichage particulier pour les valeurs des boîtiers tourelles, afin de les différencier des valeurs des boîtiers d'étages.

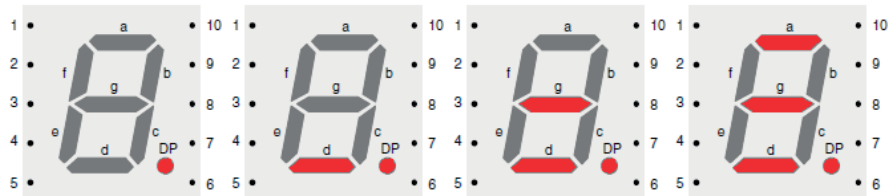

Afficheurs des boîtiers tourelles pour les valeurs de roue codeuse : 0, 1, 2 et 3.

7. Dépannage



Erreurs récurrentes :

- Câblage polarités puissance et/ou BUS
- Oubli/mauvaise RFL
- Fusible défaillant ou manquant
- Mauvaise valeur sélectionnée sur la roue codeuse

PROBLÈME CONSTATÉ	NOTIF. CENTRALE	ACTIONS À MENER
Lors du scan, il manque tous les BE à partir d'un certain étage.	Pas de LED étage allumé. «==» affiché lors d'une fonction «SCANNER».	Vérifier que le BE est alimenté. Vérifier le câblage du bornier BUS.
Lors du scan, il manque un BE mais celui qui suit est détecté.	Pas de LED étage allumé. «==» affiché lors d'une fonction «SCANNER».	Vérifier la présence et le bon état du fusible. Vérifier la valeur de la roue codeuse.
Un BE n'est pas alimenté, malgré le bon câblage de la puissance.	«BE : DEFAULT CARTE».	Vérifier la présence et le bon état du fusible.
Problème sur ligne D.A.S	«BE : DEFAULT DAS» «BE : DAS EN CC» «BE : OUVERTURE DAS»	Vérifier câblage sur entrée «DAS». Vérifier résistance de fin de ligne.
Problème sur ligne de détecteurs	«BE : DEFAULT DET» «BE : OUVERTURE DET» «BE : DET COURT CIRC»	Vérifier câblage sur entrée «DET FUM». Vérifier résistance de fin de ligne.
Problème de déclencheur manuel désenfumage	«BE : DEFAULT DM» «BE : COURT-CIRC. DM»	Vérifier câblage sur entrée «DM.DES». Vérifier résistance de fin de ligne.
Boîtier d'étage HS	«BE : HORS-SERVICE»	Vérifier que le BE est mode «EN SERVICE».