

Nom du fabricant :	NEUTRONIC
Poids 5710/13 :	240/410g
Protection 5710/13 :	IP42/65 - IK7
Fonctionnement :	de -10°C à +55°C
Fréquence :	868.1MHz
HR fonctionnement :	<95 %
Alimentation :	2 piles AA alcalines
Stockage :	de -20°C à +70°C
Installation 5710/13 :	Intérieur/ Extérieur
Dimension 5710/13 (mm) :	89x89x55/115x115x68
Autonomie :	2 ans en veille
Durée d'alarme :	5min30s
Portée en champs libre :	800m max
Portée en champs obstrué :	200m max

Complément d'information pour réaliser les tests de la portée radio sur la notice de l'équipement d'Alarme sonore et ou lumineux.

Présentation de la carte radio :

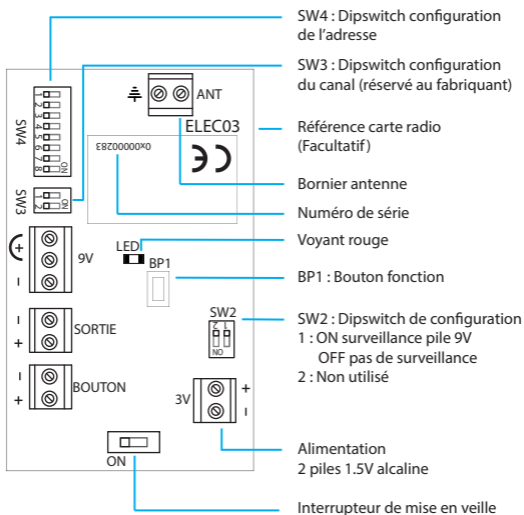

**Mise en service :**

Monter le(s) DM selon le modèle illustré sur le document.

Basculer l'interrupteur power sur "ON". La led rouge s'allume.

Configurer SW4 :

- Pour l'appairage a la centrale, régler tous les interrupteurs sur ON.

- Pour l'appairage au transpondeurs, régler les interrupteurs comme ceux du côté aval du transpondeur.

S'assurer que la centrale est en mode appairage (voir notice de la centrale)

Maintenir le bouton fonction BP1 pendant 4 secondes pour appairer le dispositif.

Vérifications spécifiques :

Vérifier que les interrupteurs de SW2 sont sur OFF

Vérifier que les interrupteurs de SW3 sont sur OFF

Test de fonctionnement :

Mettre en alarme un DM, les dispositifs passent en état d'alarme.

Réarmer le DM et la centrale, ces mêmes dispositifs retournent à l'état de veille.

Entretien :

Lorsque les piles sont faibles, une notification apparait sur la centrale.

Pour procéder au remplacement des deux piles type AA, basculer l'interrupteur Power sur OFF.

Cependant à titre de précaution et pour assurer un fonctionnement sûr, nous préconisons le remplacement de toutes les piles chaque année.

F.A.Q :

Si l'appairage du Module Associé ne fonctionne pas, vérifier la liaison RF

Si lors de l'allumage du module associé la LED reste rouge fixe,

Basculer l'interrupteur POWER sur OFF

Attendre 10 secondes

Montage du DM (série 5710) en surface :

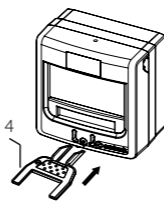
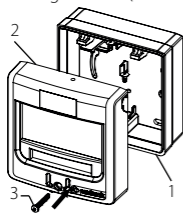

1. Fixer le socle
2. Positionner la façade sur le socle
3. Mettre la vis
4. Réarmer avec la clé

Montage du DM (série 5713) en surface :

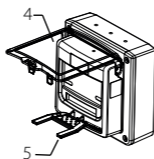
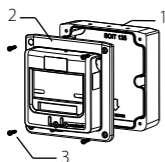

1. Fixer le socle
2. Positionner la façade sur le socle
3. Mettre les vis
4. Montage du capot
5. Réarmer avec la clé