

Notice TX5Me(L) G2

Équipement d'Alarme menace à piles radio Adressable Sonore avec Message (Lumineux)

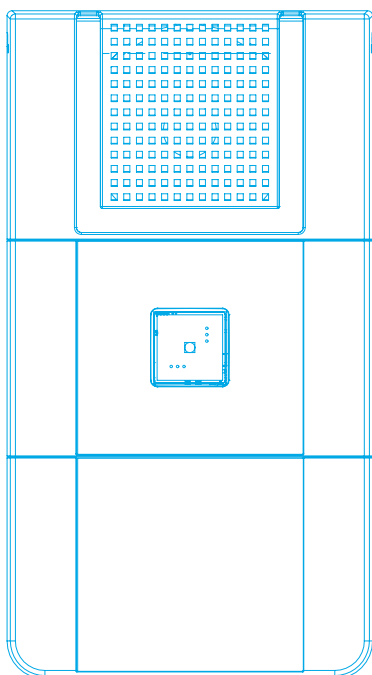

Caractéristiques

Catégorie de l'équipement d'alarme :	Alarme Menace
Son (pré-programmés) :	classe B (>90 db)
Dimensions (mm) :	265 x 150 x 53 - ABS blanc
Indice de protection :	IP 40
Résistance aux chocs :	IK 07
Poids (avec emballage) :	1200 g
Autonomie :	2ans en veille + 4h en Alarme
Durée de l'alarme générale :	5min
Portée en champs libre :	800 m maximum
Portée en champs obstrué :	200 m maximum
Nombre d'interconnexions :	63
Fréquence :	868.1 MHz
Alimentation Principale :	6LR61x2 et AAx2
Température de stockage :	-20°C, +70°C
Température de fonctionnement :	-10°C, +55°C
HR fonctionnement :	<95 % sans condensation
Option L : Classe lumineuse (vol. de couverture) :	S
Couleur des éclairs / fréquence :	Bleu / 1 Hz+/- 12%
Caractéristique du dispositif lumineux :	O-2,25-2,54*

* O-2.25-2.54 correspond à un dispositif mural fournissant un volume de couverture cubique de (H:2,25 x C:2,54 x 2,54) m à l'exception du volume couvert par l'angle de 0° à 15°.

1. Généralités

Ce dispositif est utilisé dans le cadre de la sécurisation d'un établissement contre les menaces attentat et intrusions malveillantes.

Le système composé de plusieurs dispositifs de la gamme répond aux exigences de la norme NF S61-942 :

- Boîtier Menace (BM) couleur noire (§ 4.2.5)
- Flash Bleu (§4.2.4)
- Son mono-fréquence (§ 4.2.3.2)
- Priorité aux Système de Sécurité Incendie (§ 6.5.1)

2. Contenu de l'emballage

- 1 équipement d'alarme
- 2 piles 6LR61 et 2 piles LR6
- 1 Notice
- 1 Clé ouverture boîtier

3. Information

L'installation de ce produit doit être réalisée par un personnel compétent. Lire la notice avant d'effectuer l'installation. Tenir compte du lieu de montage spécifique au produit. Tout démontage ou réparation non autorisé annule l'intégralité des responsabilités, droits au remplacement et garanties.

4. Présentation de la carte radio

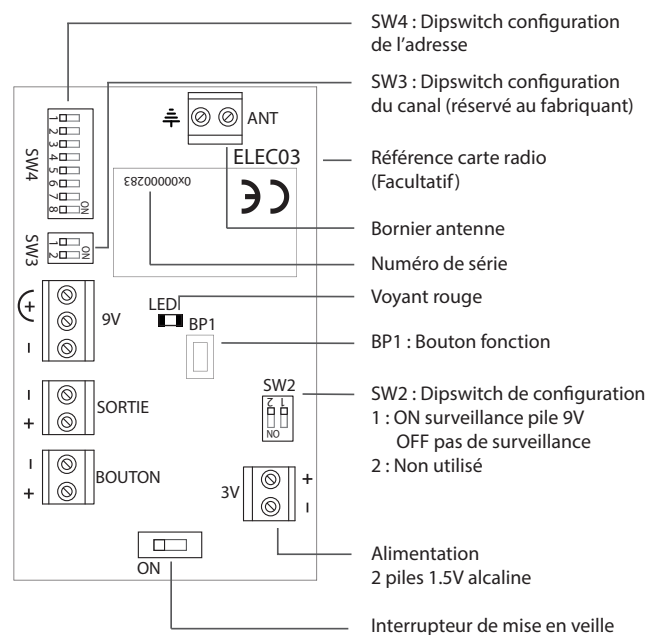

5. Définition

MA : Tous les types de périphériques radio adressable de la TX, aussi appelés Modules Associé.



6. Ouverture du boîtier

Placer les dispositifs d'alarme radio in situ (dans leurs emplacements finaux).

Retirer les 2 vis de verrouillage du capot supérieur.

Ouvrir le boîtier à l'aide de la clé fournis

Retirer la vis de maintien du capot inférieur.

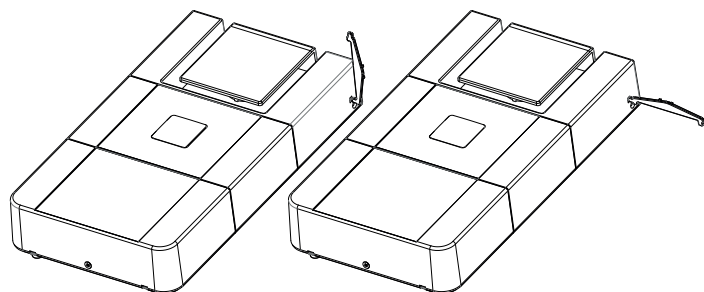

Fixer le coffret en position vertical sur le mur à l'aide des orifices de fixation (A).

Prendre soin de laisser accessible les systèmes de fermeture (C) du boîtier.

Raccordement des piles aux repères B.

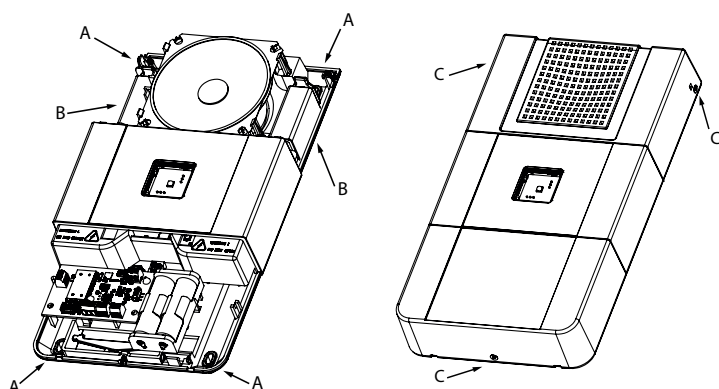

7. Configuration des dispositifs

La configuration de la carte radio doit être réalisé **hors alimentation**.

Configuration spécifique

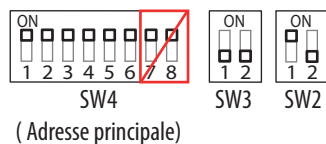

SW4 : Réglage de l'adresse du MA, l'adresse par défaut est l'adresse principale (tout les switches sur ON)

Attention SW4-7 et SW4-8 sont inactifs.

SW3 : Réservé au fabricant, vérifier que les deux switches soient sur OFF

SW2-1 : Sur ON : Surveillance du 9V

SW2-2 : Reservé au fabricant, par défaut sur OFF

Appairage d'un MA à la centrale

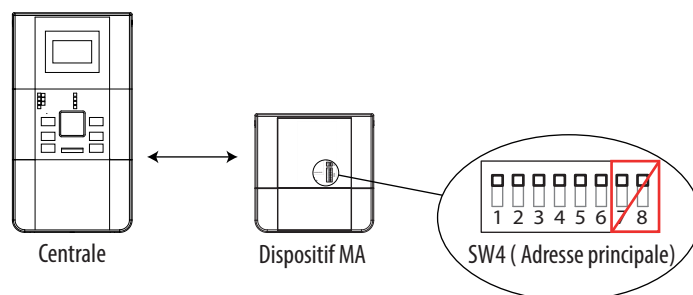

Basculer l'interrupteur Power sur ON, la LED s'allume un bref instant. S'assurer que la centrale est en mode appairage (voir notice de la centrale).

Maintenir le bouton fonction BP1 pendant 4 secondes pour appairer le dispositif.

La centrale affiche «MA relié».

Refermer les capots et mettre les vis de verrouillage.

Appairage d'un MA à un transpondeur

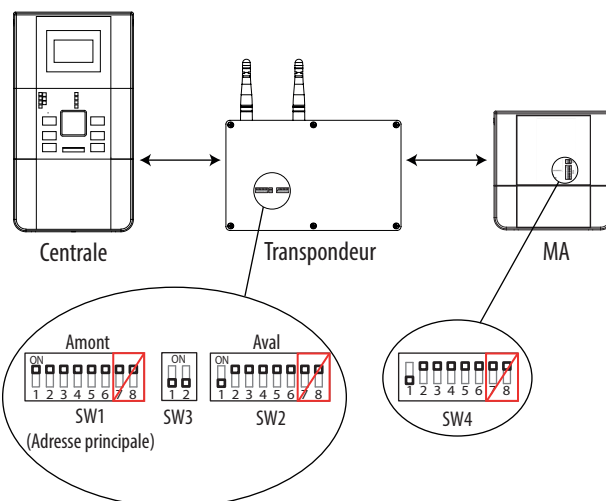

Basculer l'interrupteur Power sur ON, la LED s'allume un bref instant.

Le transpondeur doit être préalablement appairé avec la centrale.

Mettre la centrale en mode appairage, le transpondeur passe automatiquement en mode aopairage et affiche «En attente».

Maintenir le bouton fonction BP1 pendant 4 secondes pour appairer le dispositif.

La centrale affiche «MA relié».

Le transpondeur affiche «MA : x», x représentant le nombre de MA reliés au transpondeur.

Refermer les capots et mettre les vis de verrouillage.

8. Test de fonctionnement

Pour tester le bon fonctionnement des dispositifs radio, appuyer sur un BM Noir.

Le système doit passer en état d'alarme.

Si ce n'est pas le cas voir le paragraphe «Vérification de la liaison RF» pour l'ajout de transpondeur.

Pour remettre le système à l'état de veille, il suffit de réarmer le BM Noir précédemment activé et de réarmer la centrale.



10. Vérification de la liaison RF

Vérifier que le périphérique est bien appairé à la centrale (voir mise en service).

Donner une impulsion sur le bouton de configuration (voir schéma de présentation de la carte radio).

Aucun clignotement de la LED : aucun lien RF

1 clignotement de la LED : liaison RF très faible

2 clignotements de la LED : liaison RF faible

3 clignotements de la LED : liaison RF suffisant

4 clignotements de la LED : liaison RF bonne

5 clignotements de la LED : liaison RF optimale

11. Présentation des connecteurs

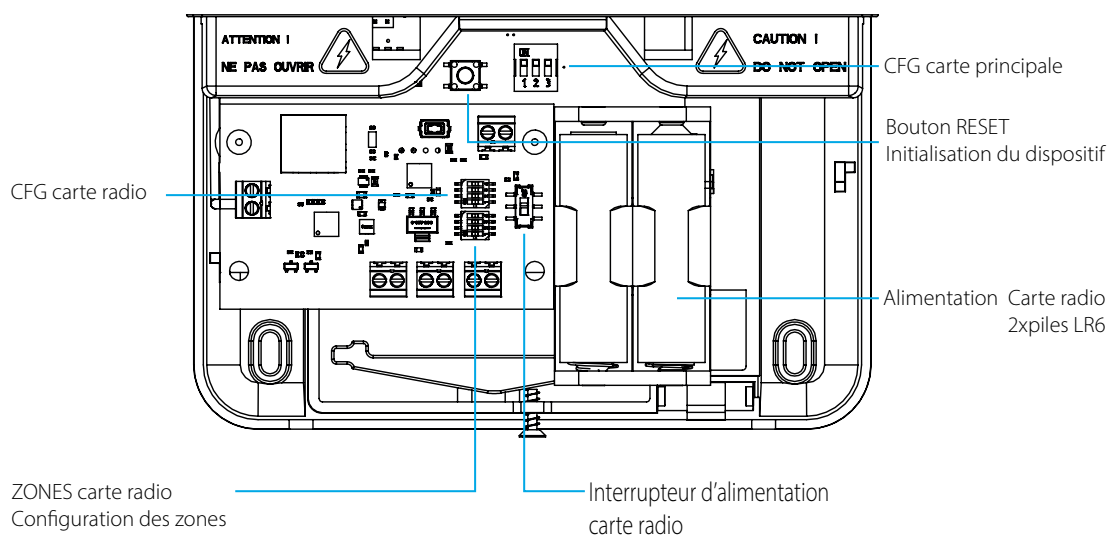

12. Configuration des interrupteurs CFG de la carte principale



[S1, S2 et S3 sur OFF : réglage d'usine
Son d'alarme pendant 8 à 10s
Diffusion du message en français
Suivi du son d'alarme pendant 5 min.



[S2 et S3] sur OFF et S1 sur ON :
Son d'alarme pendant 8 à 10s.
Diffusion du message en français suivi du message en anglais .
Son d'alarme générale pendant 5 min.



[S1 et S3] sur OFF et S2 sur ON :
Son d'alarme pendant 8 à 10s
{Diffusion du message en français puis son d'alarme
pendant 15 à 20s}
{ } : En boucle pendant 5 min.



[S1 et S2] sur ON et S3 sur OFF :
Son Alarme Menace.



[S1 et S2] la position n'est pas importante
et S3 sur ON :
Son réservé au fabricant.

9. Fonction du bouton reset de la carte principale

RESET



Bouton Reset : permet d'annuler par exemple le processus d'alarme générale.
Le dispositif revient en état de veille si aucun processus d'alarme n'est enclenché.



13. Contenu du message

Message cité lors de l'appui sur un BM noir

Votre attention s'il vous plait, veuillez appliquer les consignes du plan « Vigipirate » Immédiatement.

Votre attention s'il vous plait, veuillez appliquer les consignes du plan « Vigipirate » Immédiatement.

L'alarme va retentir.

Message en anglais

Attention please, follow the safety plan instructions immediately.

AM alarm will now ring

14. Entretien

Lorsque les piles sont faibles, une notification apparaît sur la centrale.

Pour procéder au remplacement de la pile 9V, ou des deux piles type AA, basculer l'interrupteur sur OFF.

L'équipement d'alarme ne consomme pas d'énergie sur la pile 9V à l'état de veille.

Cependant à titre de précaution et pour assurer un fonctionnement sûr, nous préconisons le remplacement de toutes les piles chaque année.

15. F.A.Q

Si l'appairage du Module Associé ne fonctionne pas, vérifier la liaison RF (Voir partie liaison RF)

Si lors de l'allumage du module associé la LED reste rouge fixe,

Basculer l'interrupteur POWER sur OFF

Attendre 10 secondes

Basculer l'interrupteur POWER sur ON